

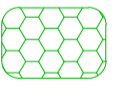



- LEGENDA**
-  CALÇAMENTO PROJETADO
 -  CALÇADA PROJETADA
 -  MEIO FIO PROJETADO
 -  LIMITE DOS TRECHOS

PEPAULO
 PEDRO PAULO DA SILVA FONSECA
 ENG.º CIVIL - CREA RNP Nº 1602834717
 RESPONSÁVEL TÉCNICO

 PEPAULO Projetos, Consultoria e Obras Ltda. Av. João de Barros, 1812 - Sl. 201 - Espinheiro Recife - PE - CEP: 50050.180 - Fone: (81) 3031-6425	DESENHO:	Marcelio Cavalcanti
	RESP. TEC.:	Pedro Paulo da Silva Fonseca
	REG. CREA:	Eng. Civil - CREA RNP: 1602834717

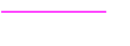
CONTRATANTE:			
PREFEITURA MUNICIPAL DE PALMARES			
PROJETO:			
PAVIMENTAÇÃO NO MUNICÍPIO DE PALMARES			
Local: Engenho Pirangí			
VIAS:			
Estrada Engenho Pirangí			
ETAPA:			
Planta de Localização			
DATA:	CONTRATO:	ESCALA:	PRANCHA:
Novembro/2023	943501/2023	1/2000	P - 01/05

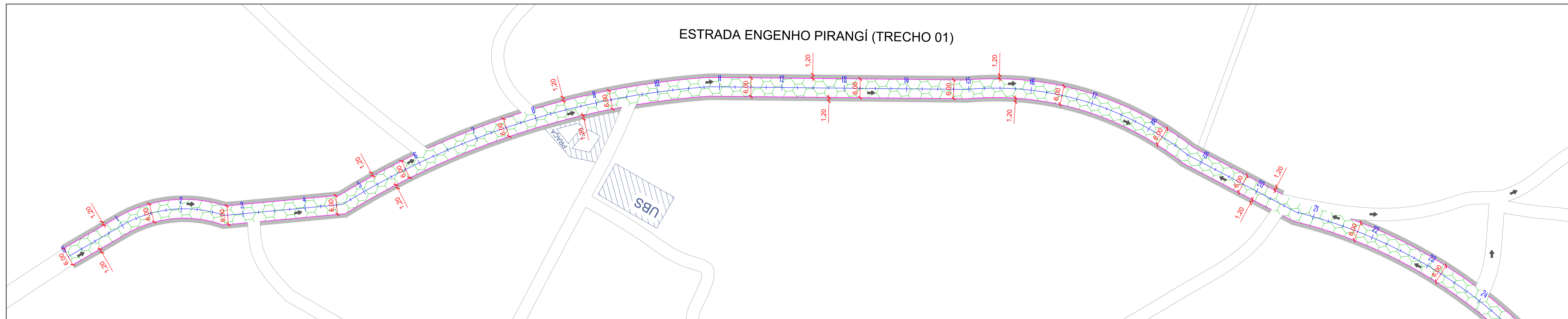

ESTRADA ENGENHO PIRANGÍ (TRECHO 01)

ESTACAS (C/M)	E0	E1	E2	E3	E4	E5	E6	E7	E8	E9	E10	E11	E12	E13	E14	E15	E16	E17	E18	E19	E20	E21	E22	E23	E24
COTAS (M)	115,70	115,60	115,44	114,88	114,40	114,25	114,16	114,09	114,29	114,42	114,49	114,41	114,05	113,72	113,71	113,67	113,64	113,55	113,80	114,17	115,08	116,24	117,16	117,27	117,61

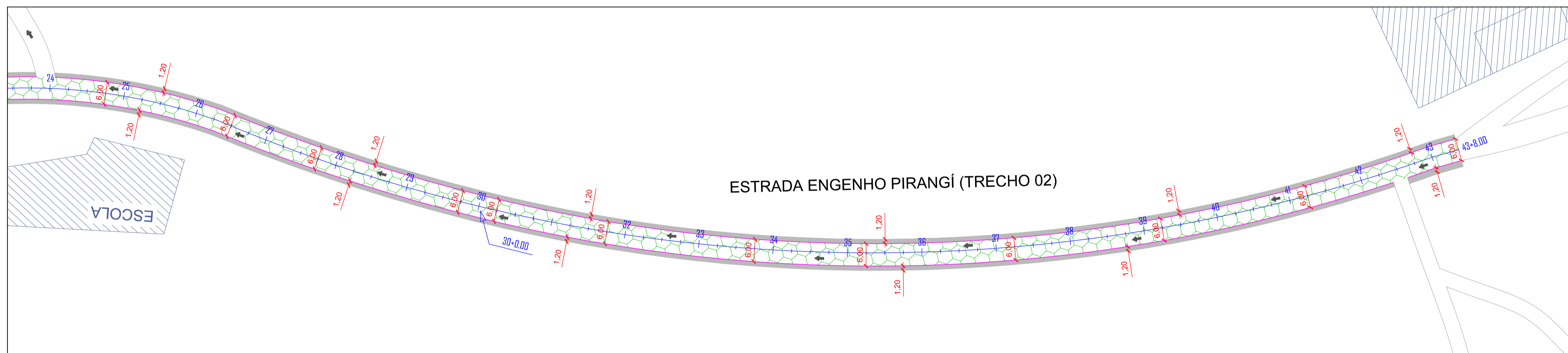

ESTRADA ENGENHO PIRANGÍ (TRECHO 02)

E24	E25	E26	E27	E28	E29	E30	E31	E32	E33	E34	E35	E36	E37	E38	E39	E40	E41	E42	E43	E43+8,00
117,61	117,38	117,10	117,10	117,17	117,55	117,70	118,25	118,74	119,22	119,56	119,73	120,14	120,18	120,28	120,21	120,35	120,70	120,59	120,65	120,66

- LEGENDA**
- CALÇAMENTO PROJETADO
 - CALÇADA PROJETADA
 - MEIO FIO PROJETADO
 - SENTIDO DE CAIMENTO DAS AGUAS PLUVIAIS

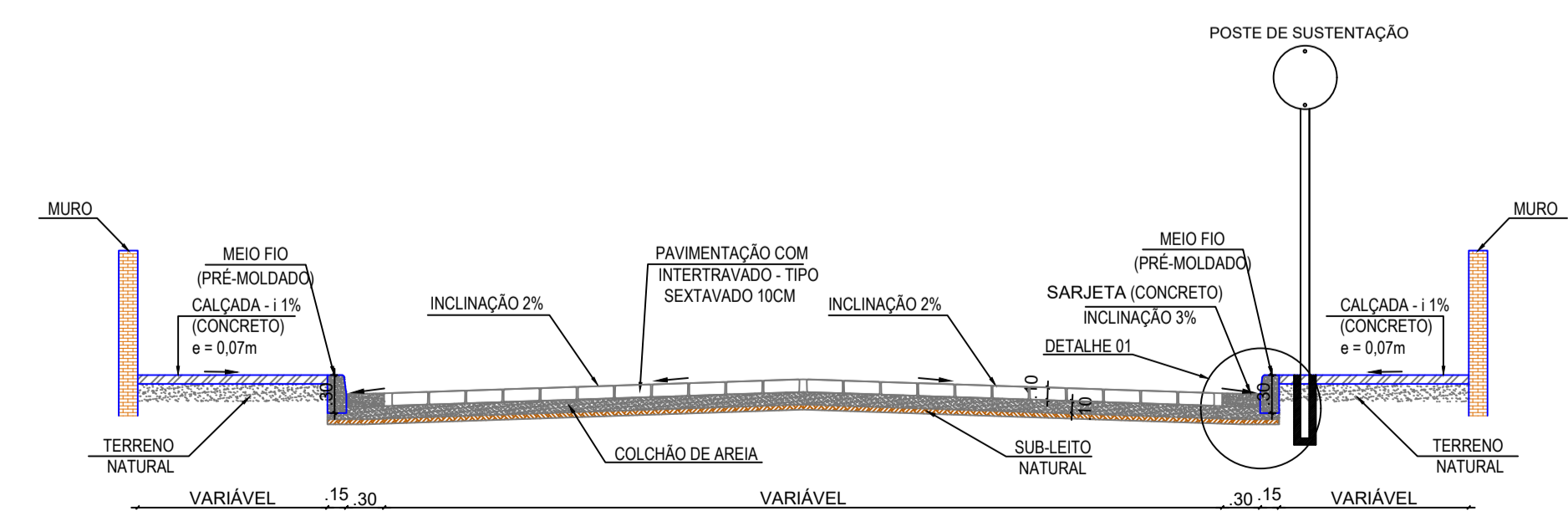

CORTE TRANSVERSAL - Calçada de 1,50 m
ESCALA: 1/50

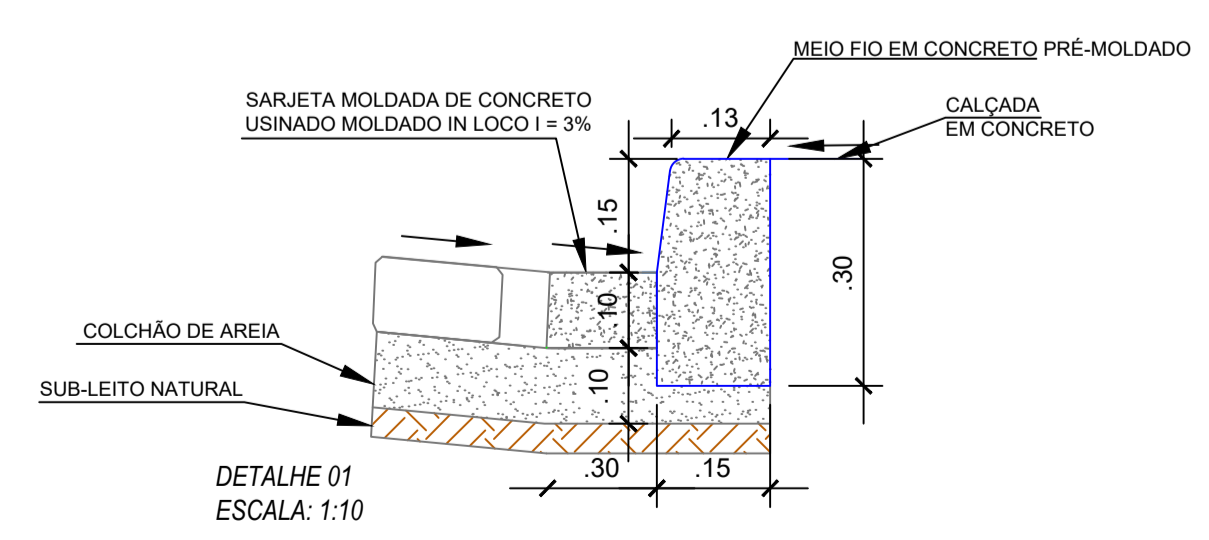

DETALHE 01
ESCALA: 1:10

PEDRO PAULO DA SILVA FONSECA
ENG.º CIVIL - CREA RNP nº 1602834717
RESPONSÁVEL TÉCNICO

 PEPAULO Projetos, Consultoria e Obras Ltda. Av. João de Barros, 1812 - St. 201 - Espinho Recife - PE - CEP: 50050.180 - Fone: (81) 3031-6425	DESENHO: Marclio Cavalcanti RESP. TEC.: Pedro Paulo da Silva Fonseca REG. CREA: Eng. Civil - CREA RNP: 1602834717
	CONTRATANTE: PREFEITURA MUNICIPAL DE PALMARES PROJETO: PAVIMENTAÇÃO NO MUNICÍPIO DE PALMARES Local: Engenho Pirangí VIAS: Estrada Engenho Pirangí ETAPA: Planta de Locação - Trecho 01 (E0 - E30) Trecho 02 (E30 - E43+8,00)
DATA: Novembro/2023 CONTRATO: 943501/2023 ESCALA: 1/750 PRANCHA: P - 02/05	

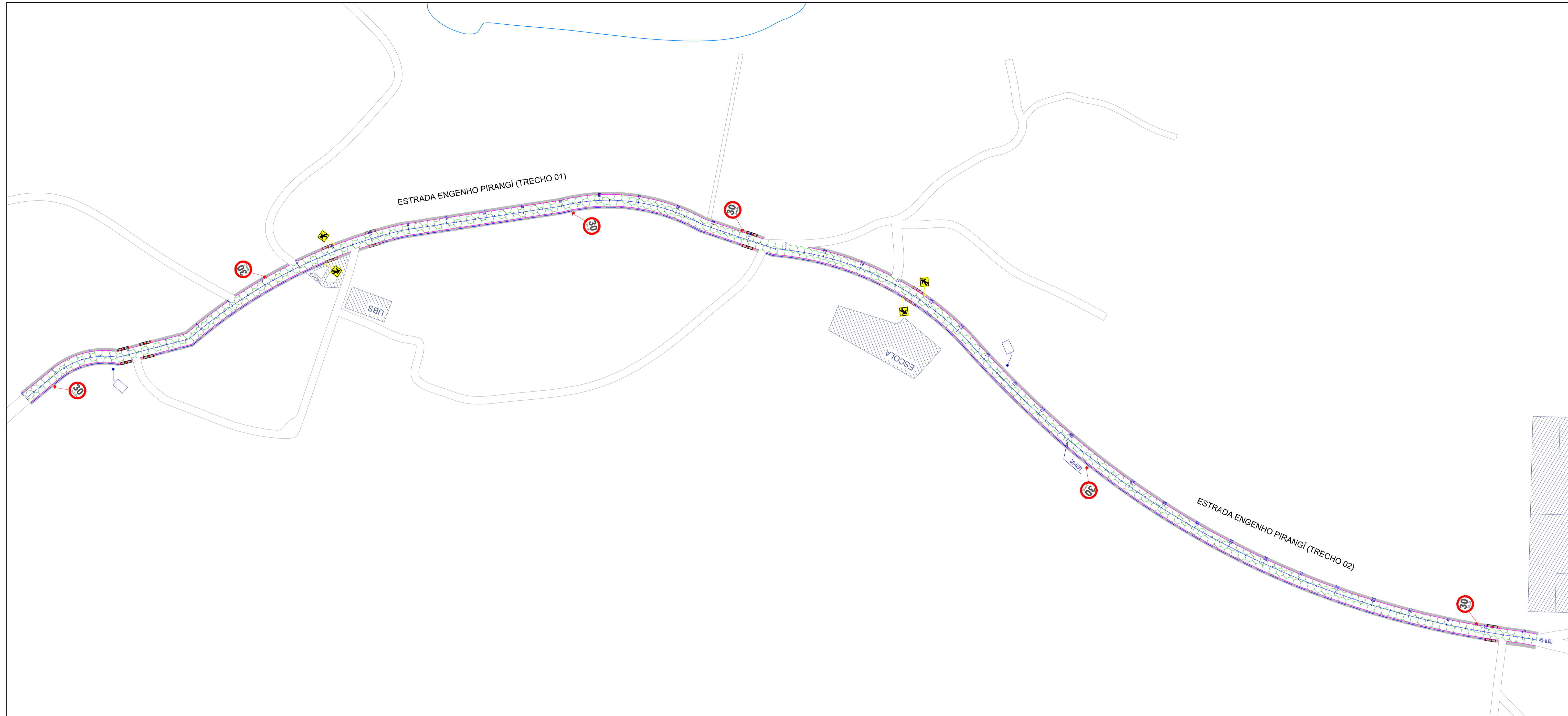

LEGENDA DAS PLACAS

SINAL	CÓDIGO	LEGENDA
	R-19	VELOCIDADE MÁXIMA PERMITIDA
	A-32a	TRÂNSITO DE PEDESTRE

A-32a
TRÂNSITO DE PEDESTRE

DIMENSÕES mm
LADO MALHA
353 50cm x 50 cm

CORES
Fundo: Amarelo refletivo
Orla Interna: Preto
Orla Externa: Amarela
Símbolo: Preto
Verso: Preto Fosco

DETALHE DA PLACA
TRÂNSITO DE PEDESTRE
ESCALA 1:25

Símbolo:
Símbolo Centralizado

R-19
VELOCIDADE MÁXIMA PERMITIDA

CORES
Fundo: Branco
Orla: Vermelho
Letra: Preto
Algarismo: Preto
Símbolo: Preto
Verso: Preto Fosco

LETRAS E ALGARISMOS:
Série D ou E (M), Centralizados

DIMENSÕES mm
LADO MALHA a b c d
Ø600 20 X 20 35 30 60 100

DETALHE DA PLACA

PLACA DE IDENTIFICAÇÃO DAS RUAS

LEGENDA

- CALÇAMENTO PROJETADO
- CALÇADA PROJETADA
- MEIO FIO PROJETADO
- ROTA ACESSÍVEL
- PLACA DE IDENTIFICAÇÃO DE RUA

PEPAULO
PEDRO PAULO DA SILVA FONSECA
ENG.º CIVIL - CREA RNP Nº 1602834717
RESPONSÁVEL TÉCNICO

CONTRATANTE:	DESENHO: Marclio Cavalcanti
PROJETO:	RESP. TEC.: Pedro Paulo da Silva Fonseca
VIAS:	REG. CREA: Eng. Civil - CREA RNP: 1602834717

CONTRATANTE:		PREFEITURA MUNICIPAL DE PALMARES	
PROJETO:		PAVIMENTAÇÃO NO MUNICÍPIO DE PALMARES	
VIAS:		Local: Engenho Pirangí	
ETAPA:		Estrada Engenho Pirangí	
Planta de Sinalização - Trecho 01 (E0 - E30) Trecho 02 (E30 - E43+8,00)			
DATA:	CONTRATO:	ESCALA:	PRANCHA:
Novembro/2023	943501/2023	1/1000	P - 03/05

RUAS A SEREM SINALIZADAS - QUADRO DE PLACAS

RUAS			NOME DA RUA	TOTAL
ESTRADA DO ENGENHO PIRANGÍ	04	06	02	12

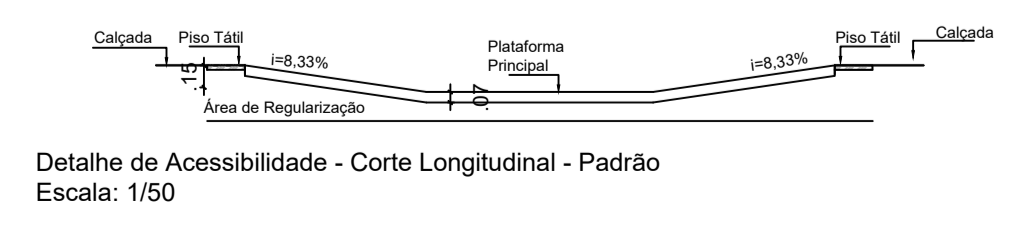
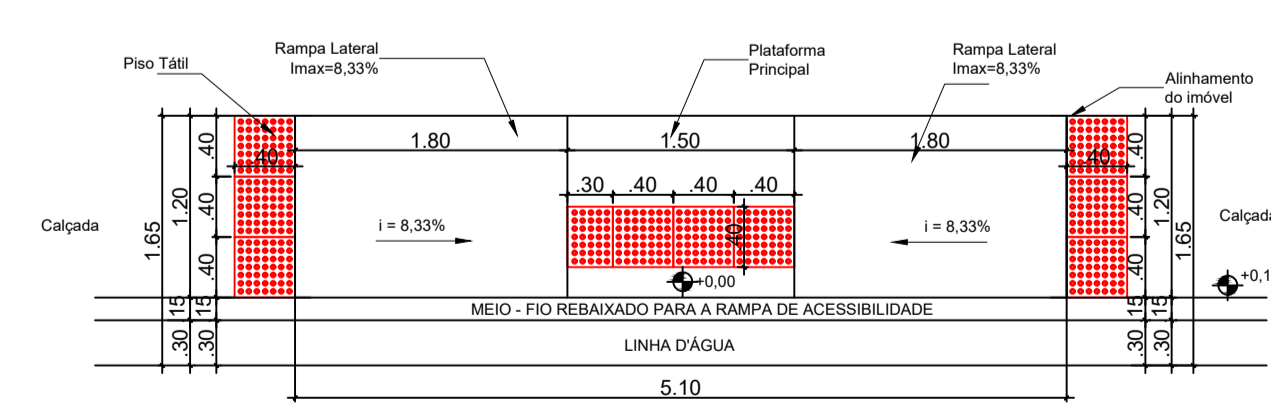
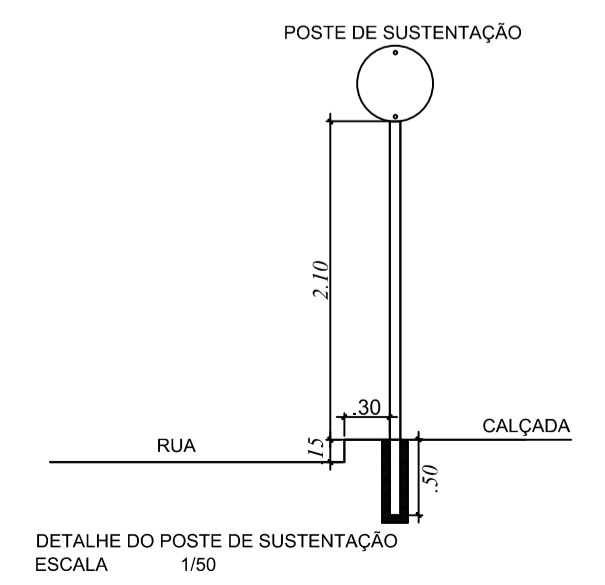

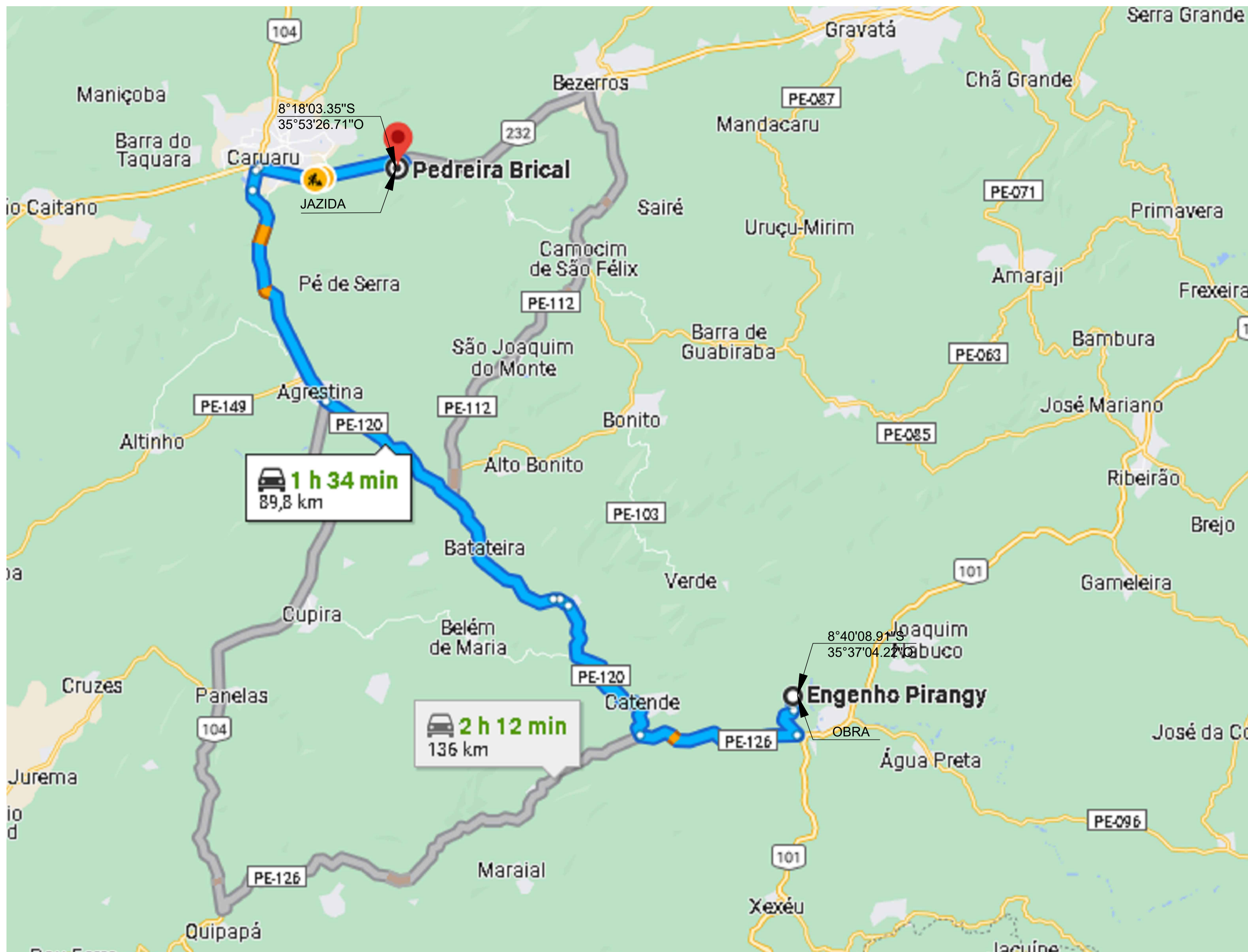

 PEDRO PAULO DA SILVA FONSECA
 ENG. CIVIL - CREA RNP nº 1602834717
 RESPONSÁVEL TÉCNICO

 PEPALU Projetos, Consultoria e Obras Ltda. Av. João de Barros, 1812 - St. 201 - Espinheiro Recife - PE - CEP: 50050.180 - Fone: (81) 3031-6425	DESENHO: Marcilio Cavalcanti RESP. TEC.: Pedro Paulo da Silva Fonseca REG. CREA: Eng. Civil - CREA RNP: 1602834717
	CONTRATANTE:
PREFEITURA MUNICIPAL DE PALMARES	
PROJETO:	
PAVIMENTAÇÃO NO MUNICÍPIO DE PALMARES Local: Engenho Pirangy	
VIAS:	
Estrada Engenho Pirangy	
ETAPA:	
Croqui demonstrativo DMT - Obra/Jazida	
DATA: Novembro/2023	CONTRATO: 943501/2023
ESCALA: S/E	PRANCHA: P - 04/05

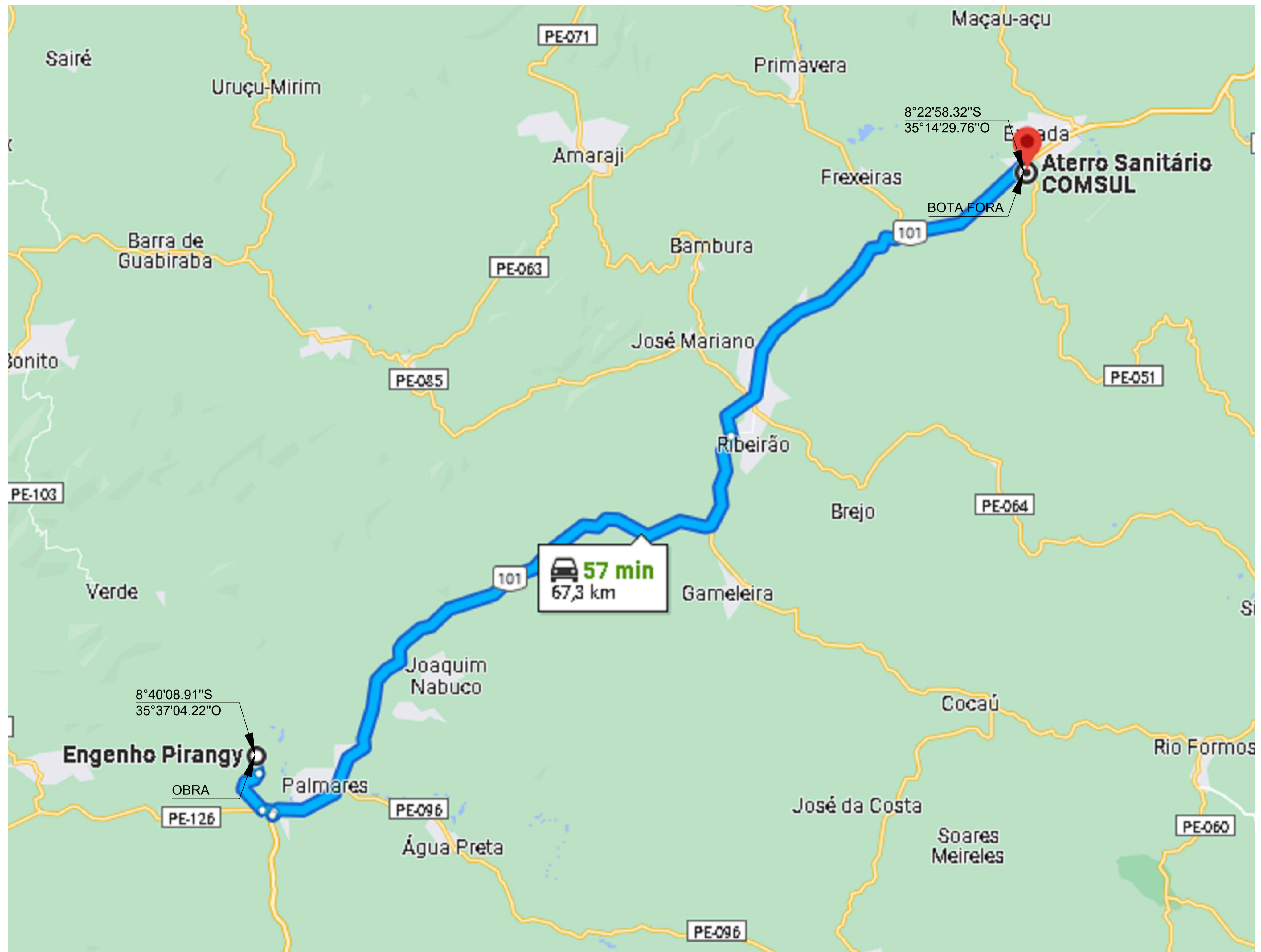

PEDRO PAULO DA SILVA FONSECA
 ENG.º CIVIL - CREA RNP nº 1602834717
 RESPONSÁVEL TÉCNICO

 PEPALLO Projetos, Consultoria e Obras Ltda. Av. João de Barros, 1812 - St. 201 - Espinheiro Recife - PE - CEP: 50050.180 - Fone: (81) 3031-6425	DESENHO: Marcelio Cavalcanti
	RESP. TEC.: Pedro Paulo da Silva Fonseca REG. CREA: Eng. Civil - CREA RNP: 1602834717
CONTRATANTE: PREFEITURA MUNICIPAL DE PALMARES	
PROJETO: PAVIMENTAÇÃO NO MUNICÍPIO DE PALMARES Local: Engenho Pirangy	
VIAS: Estrada Engenho Pirangy	
ETAPA: Croqui demonstrativo DMT - Obra/Bota-Fora	
DATA: Novembro/2023	CONTRATO: 943501/2023
ESCALA: S/E	PRANCHA: P - 05/05